

CONTENUTI

CONTATTO	001
RISOLUZIONE DEI PROBLEMI	002
LISTA DI IMBALLAGGIO	004
PANORAMICA DELLE FUNZIONI	005
TELECOMANDO	006
FORTE DI INGRESSO	007
METODO DI CONNESSIONE SENZA FILI	009
-Proiezione senza fili.....	009
-Connessione Bluetooth	012
IMPOSTAZIONI DELL'IMMAGINE DEL PROIETTORE	014
-Funzione zoom.....	014
-Correzione del Trapezio.....	015
-Messa a fuoco elettrica.....	016
INSTALLAZIONE	017
MENU DI CONFIGURAZIONE	019
MENÚ DE CONFIGURACIÓN	021
SPECIFICHE DEL PROIETTORE	022

Continuiamo a migliorare i nostri prodotti costantemente.

Le immagini e le descrizioni in questo manuale sono solo per riferimento e possono differire dai prodotti reali. Si prega di fare riferimento ai prodotti effettivi per garantire l'accuratezza.

È possibile ottenere la versione più recente attraverso aggiornamenti online.

Vi ringraziamo per la vostra comprensione.

**Attivate la vostra garanzia triennale e
ricevete una sorpresa esclusiva.**

Gentili signori e signore

grazie per aver scelto il proiettore **L02**.
Vi chiediamo di dedicare un minuto per scansionare il codice e
attivare la vostra **garanzia triennale**.

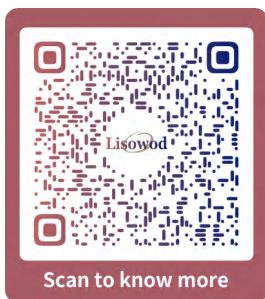

Si raccomanda di completare la procedura entro **3** giorni dalla ricezione di questa carta.

Suggerimenti: Se scoprite di non poter attivare la vostra garanzia scansionando il codice, potete contattarci tramite l'email sottostante. Vi aiuteremo ad attivare la vostra garanzia.

 <https://lisowod.com>

 Support@lisowod.com

Ottimizziamo e miglioriamo costantemente i nostri prodotti, le immagini e le descrizioni nel manuale servono solo come guida e possono differire dal prodotto attuale, si prega quindi di fare riferimento al prodotto reale. Potete ottenere l'ultima versione tramite aggiornamento online. Ringraziamo per la vostra comprensione. Vi ringraziamo per la vostra comprensione riguardo la garanzia del prodotto e il supporto. La garanzia del prodotto e il supporto sono forniti solo se i prodotti sono acquistati dal nostro venditore autorizzato. Per proteggere i vostri diritti, potete anche inviare un'email all'indirizzo email ufficiale di Lisowod

US:Support_us@lisowod.com

EU: Support@lisowod.com, per verificare l'autenticità del vostro **L02**.

Il nostro team di assistenza clienti, altamente qualificato e responsabile, è pronto ad ascoltarvi e a rispondere a tutte le vostre domande **24/7**.

Non vediamo l'ora di ricevere il vostro messaggio sui problemi che avete incontrato, così da potervi aiutare a risolverli. Siamo ancora più entusiasti di ricevere i vostri elogi sul nostro meraviglioso proiettore e di vedere i momenti felici che ha portato nella vostra vita!

Il modo più veloce ed efficiente per contattarci?

Metodo 1: Tramite email e telefono:

US:Support_us@lisowod.com

US: (971) 337-8504 (Telefono/Testo)

EU: Support@lisowod.com

JP: Support_jp@lisowod.com

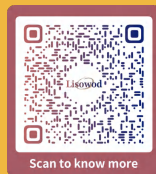

Metodo 2:

I vostri ordini > L'ordine ha un problema > Selezionate un argomento dall'elenco mostrato > Selezionate Contatta il venditore

Per favore venite. Per favore~~~ <https://lisowod.com>





CONTACTO

Grazie per il vostro sostegno a Lisowod ! Speriamo che i nostri prodotti e servizi vi offrano un piacevole viaggio nel godimento audiovisivo.

Lisowod promette una garanzia di 3 anni e supporto tecnico a vita, quindi per favore non preoccupatevi se si verificano problemi.

Ogni acquirente con qualsiasi domanda che ci contatta riceverà la nostra promessa di una soluzione soddisfacente + una garanzia aggiuntiva di 6 mesi come ringraziamento per il vostro sostegno!

Inoltre, stiamo lavorando duramente per sviluppare un nuovo proiettore. **Se avete idee sul proiettore, come l'esperienza utente, parametri, funzionalità, colori e aspetto, vi invitiamo calorosamente a condividerle con noi.**

Appreziamo tutte le voci e non potete immaginare quanto siamo ansiosi di ascoltare le vostre idee. Se la vostra idea verrà accettata, vi invierò come ringraziamento come primo tester quando il nuovo prodotto verrà sviluppato.

Non vedo l'ora di ricevere i vostri messaggi!

Team di supporto Lisowod

Scansiona il QR code qui sotto e chatta con noi!!!



Scansiona questo codice e impara su YouTube come utilizzare visivamente il proiettore!!!



Lisowod

US : Support_us@lisowod.com



EU : Support@lisowod.com



Site officiel : <https://lisowod.com>



US : (971) 337-8504 (Téléphone/Message)





RISOLUZIONE DEI PROBLEMI

Il nostro team di assistenza clienti altamente qualificato è a vostra disposizione e risponde alle vostre domande 24 ore su 24, 7 giorni su 7. Non vediamo l'ora di ricevere il vostro messaggio sui problemi che avete avuto, così da potervi aiutare a risolverli.

Potete contattarci via email:

US: Support_us@lisowod.com

EU: Support@lisowod.com

D: Dove posso trovare i video di istruzioni per configurare il proiettore?

R: Abbiamo preparato dettagliati video di istruzioni su YouTube che coprono quasi ogni passo dell'uso del proiettore, come la connessione WiFi, la connessione cablata, e così via. Cercate semplicemente "Lisowod" su YouTube e li troverete.

D: Ho ricevuto il proiettore ma manca il telecomando. Potete inviarmene uno?

R: Se al prodotto che avete ricevuto mancano parti di accessori, per favore fatecelo sapere quali accessori mancano. Ve li invieremo il più presto possibile.

Contattateci semplicemente tramite la nostra email:

US: Support_us@lisowod.com

EU: Support@lisowod.com

D: Non riesco a trovare l'anello di messa a fuoco sul proiettore, come posso regolare la messa a fuoco?

R: Questo mini proiettore supporta la messa a fuoco elettrica tramite il telecomando, è necessario solo premere "F+" e "F-" sul telecomando. Nota: Il proiettore e lo schermo/parete devono avere una distanza efficace.

D: Il telecomando non risponde.

R: ① Assicuratevi che il telecomando sia puntato direttamente sul ricevitore IR.

② Non coprire il ricevitore IR.

③ Assicurarsi di aver inserito le batterie, poiché questo telecomando non viene fornito con batterie.

D: Il mio proiettore e il mio smartphone sono connessi allo stesso WiFi, ma quando tento di fare uno screen mirroring, il nome del proiettore non viene riconosciuto.

R: ① Si prega di inizializzare il proiettore e ricollegarlo al vostro smartphone.

② Disconnettere la connessione alla rete e reinserire la password per connettersi nuovamente.

③ Provare a connettere sia lo smartphone che il proiettore a Internet utilizzando un hotspot.

Se i metodi sopra menzionati non risolvono il problema, si prega di contattare il servizio clienti.



D: Non riesco a riprodurre video di Netflix sul proiettore, perché?

R: Alcune piattaforme video come Netflix, Disney+ e Hulu sono protette da diritti d'autore HDCP e quindi non possono essere visualizzate su un proiettore.

Questo vale per tutti i proiettori. È necessario un TV stick per utilizzare queste piattaforme video.

D: Immagini da sopra a sotto.

R: Andare su [Impostazioni] e poi su [Impostazione del proiettore] per invertire l'immagine proiettata.

D: Ho contattato il servizio clienti come suggerito ma non ho ricevuto alcuna risposta. Perché?

R: Promettiamo di rispondere a tutte le email entro 24 ore. Se non avete ricevuto una risposta da noi per più di un giorno, la nostra email potrebbe essere stata bloccata o finita nella cartella spam. Si prega di inviarci un'email o contattarci tramite Whatsapp o Facebook.

D: Salve, potete dirmi quale è la dimensione della vite di montaggio sul fondo del proiettore? Sto avendo difficoltà a trovare un supporto.

R: La dimensione della vite di montaggio è di 1/4 pollice, circa 6,35 mm di diametro.



LISTA DI IMBALLAGGIO

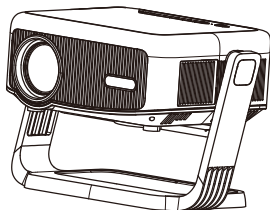

L02



Telecomando

MINI

Product Manual



VIDEO PROJECTOR

Manuale utente



Cavo HD

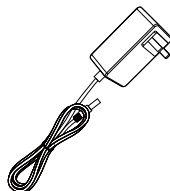

Cavo di alimentazione

NOTA

Raccomandato

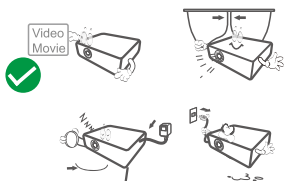

Non raccomandato

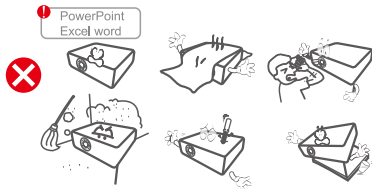

PANORAMICA DELLE FUNZIONI

Vista dall'alto



Illustrazione del pulsante



Vista frontale

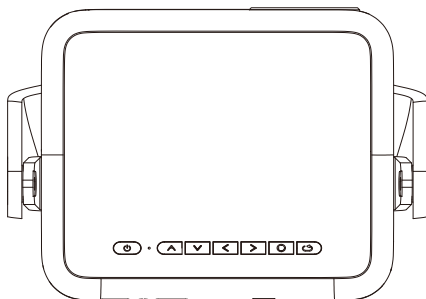
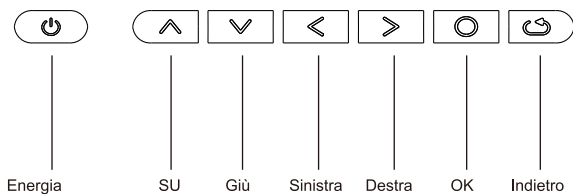
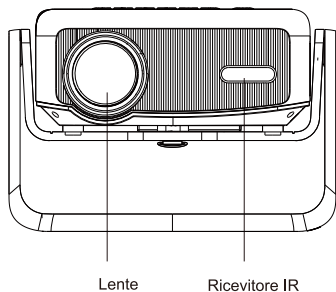

Vista posteriore

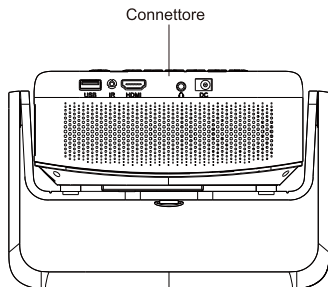

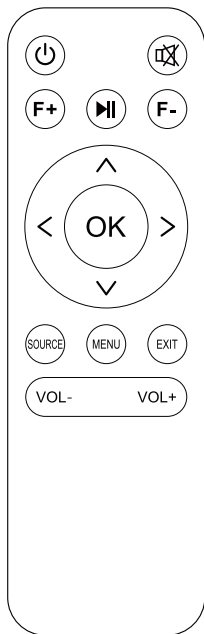

TELECOMANDO

**Pulsante di accensione**

Accendere/Spegnere

**Pulsante di silenziamento**

Silenziare

**Pulsante di fuoco**

Regolare la distanza focale

**Pulsante sorgente segnale**

Selezionare il centro applicazioni, HDMI

**Pulsante uscita**

Tornare al passaggio precedente

**Pulsante ""Sorgente""**

Richiamare la pagina delle impostazioni

**Pulsante Home**

premere brevemente per tornare alla homepage

**Tasti direzionali**

^ Su v Giù
< Sinistra > Destra
● OK

**Tasto volume**

Volume-, Volume+

Installazione del telecomando

1. Inserire 2 batterie AAA nel telecomando prima di usarlo. Non combinare batterie nuove con vecchie nel telecomando, poiché ciò potrebbe causare malfunzionamenti a causa di un'alimentazione insufficiente.
2. Quando si utilizza il telecomando, assicurarsi che il trasmettitore del telecomando sia puntato verso il ricevitore di segnali infrarossi del proiettore.

FONTE DI INGRESSO

Premere questo pulsante  sul telecomando del proiettore per richiamare l'interfaccia della sorgente di ingresso.

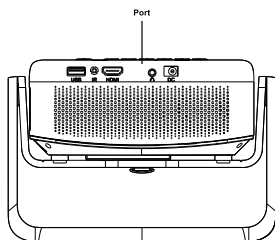

Connessione HDMI

Quando il cavo HDMI è collegato, premere il pulsante  sul telecomando e selezionare la modalità [HDMI], poi scegliere [HDMI] nella homepage per riprodurre il video.

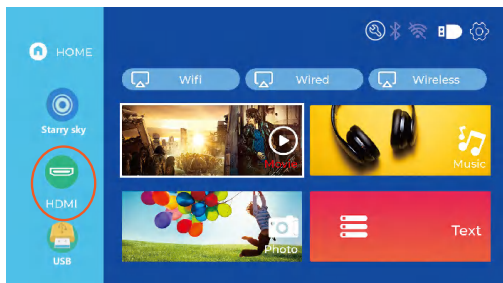
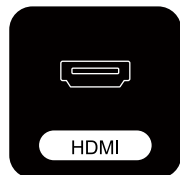

Connessione USB

Quando il dispositivo di memorizzazione USB è collegato e il server multimediale è richiamato, è possibile riprodurre qualsiasi documento sul vostro dispositivo di memorizzazione USB.



Connessione di altoparlanti/cuffie

Collegare l'altoparlante cablato e le cuffie/auricolari direttamente all'uscita audio del proiettore con un cavo audio da 3,5 mm.

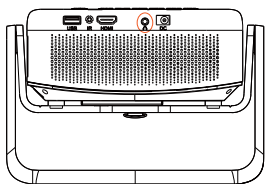

METODO DI CONNESSIONE SENZA FILI

Suggerimenti per il riscaldamento:

- ① Il funzionamento dello screen mirroring con connessione senza fili è influenzato dall'ambiente di rete. Si raccomanda una larghezza di banda di 100Mbit o superiore quando si utilizza lo screen mirroring.
- ② Assicurarsi che il dispositivo mobile sia vicino al proiettore quando si stabilisce una connessione senza fili. Si raccomanda una distanza di 1 metro.
- ③ Alcuni dispositivi mobili potrebbero non supportare lo screen mirroring a causa di problemi di compatibilità.
- ④ In caso di domande, si prega di contattare Lisowod tramite email a
 US: support_us@Lisowodnet
 US: (971) 337-8504 (Telefono/Testo)
 EU: support_eu@Lisowodnet
 JP: support_jp@Lisowodnet

Proiezione senza fili Passo 1

- Collegare il proiettore al WiFi di casa Andare alla pagina delle impostazioni - Selezionare [WIFI] Scegliere il WiFi di casa dall'elenco - Collegare il proiettore al WiFi di casa.

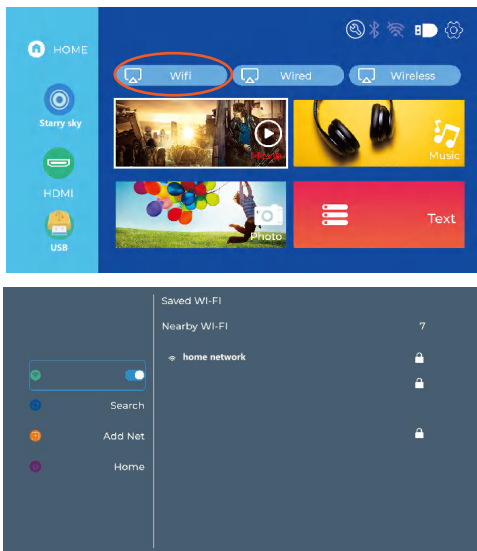

Per dispositivi senza fili

Andare alla homepage - Selezionare [Senza fili] - Seguire i passaggi mostrati sull'immagine e aprire la pagina di proiezione del dispositivo - Selezionare il proprio dispositivo dall'elenco. Selezionare il proprio dispositivo nell'elenco - Collegare il proiettore al dispositivo.

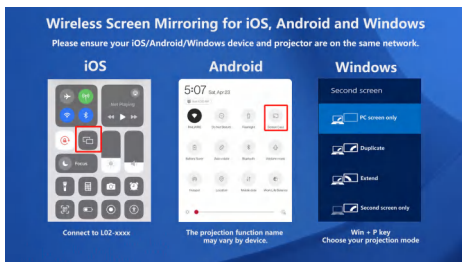
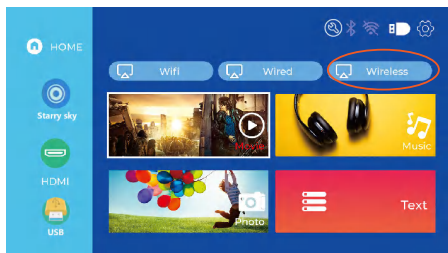

Per dispositivi cablati

Andare alla homepage del proiettore e selezionare [Cablati] per attivare lo screen mirroring. Richiamare l'interfaccia di mirroring e seguire le istruzioni.

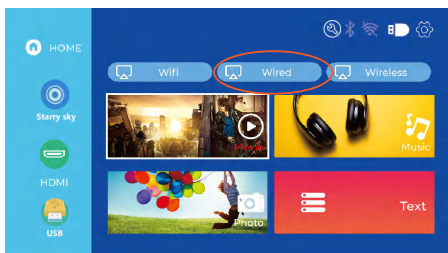



Per la trasmissione dello schermo dell'APP

Passaggio 1: mantieni il dispositivo e il proiettore sulla stessa rete.

Passaggio 2: andare alla home page del proiettore e selezionare [Wireless] per accedere all'interfaccia di mirroring dello schermo.

Passaggio 3: apri l'app di proiezione dello schermo

Passaggio 4: trova il pulsante ""Screen Cast"" o ""Wireless Projection"".

Passo 5: Quindi seleziona il nome del dispositivo che appare sullo schermo del proiettore dall'elenco di ricerca.

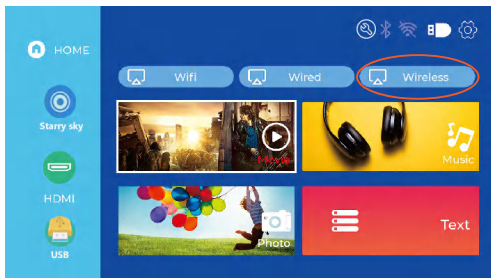

Connessione Bluetooth

Andare alla homepage e cliccare su ""Impostazioni"" per richiamare la pagina delle impostazioni. Selezionare il logo di [BT] per attivare la funzione BT.

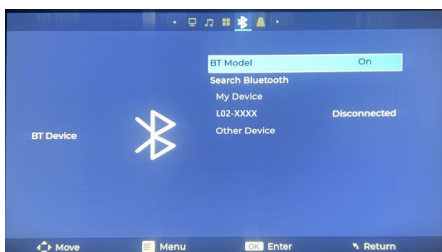
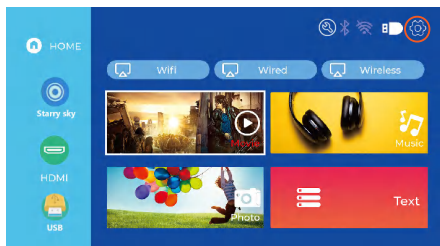

1. Collegare il proiettore a un altoparlante Bluetooth esterno.

Nella pagina delle impostazioni BT, selezionare la modalità Bt ""on"", premere il tasto OK per aprire BT, poi Selezionare il tasto ""Cerca Bluetooth"" per cercare dispositivi disponibili, e quindi Selezionare il pulsante ""Cerca Bluetooth"" per cercare dispositivi disponibili. Selezionare il corretto nome del dispositivo Bluetooth e premere il tasto OK per stabilire la connessione.

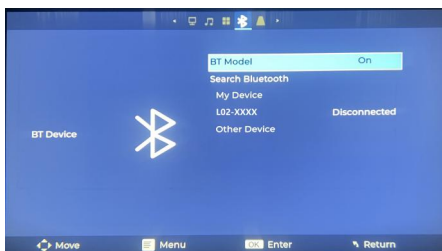

2. Collegare il proprio telefono al proiettore tramite Bluetooth.

Nella pagina delle impostazioni Bluetooth, selezionare la modalità di ricezione BT e attendere su questa pagina. Quindi utilizzare il telefono per cercare e scansionare i dispositivi disponibili, Selezionare il corretto nome del dispositivo Bluetooth e premere il tasto OK per stabilire la connessione.

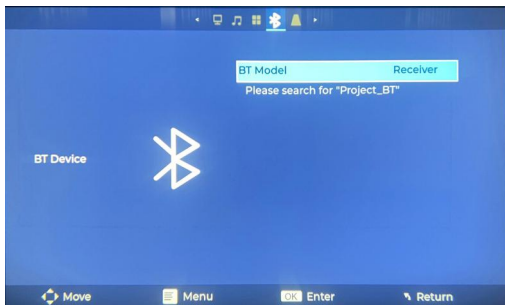

3. L'altoparlante Bluetooth non si può collegare?

Se l'altoparlante Bluetooth è collegato al proiettore, apparirà sotto "Dispositivi accoppiati", il che significa che il proiettore è stato collegato con successo.

Si prega di provare i seguenti metodi:

Metodo 1: Cliccare su [DISACCOPPIA] e ricollegare l'altoparlante Bluetooth.

Metodo 2: Operare il proiettore per spegnere il Bluetooth (premere il tasto "OK" sul telecomando). Poi accendere nuovamente BT (premere il tasto "OK" sul telecomando). Ricollegare l'altoparlante Bluetooth.

Metodo 3: Spegnerne il proiettore e riaccenderlo, poi ricollegare l'altoparlante Bluetooth.

Metodo 4: Ripristinare le impostazioni di fabbrica e ricollegare l'altoparlante Bluetooth.

IMPOSTAZIONI DELL'IMMAGINE DEL PROIETTORE

Funzione di zoom

Cercare l'icona delle impostazioni sulla pagina principale, cliccarci sopra per richiamare l'elenco delle impostazioni e cercare l'opzione ""Specchio"" per impostare la modalità di proiezione. Cliccare sull'opzione ""Zoom di Windows"" per impostare il fattore di zoom, supporta lo zoom dal 100% al 70%.

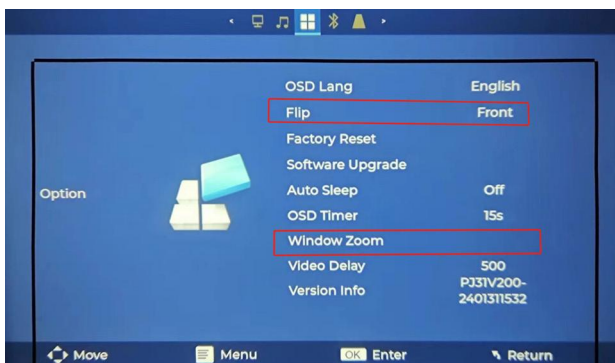
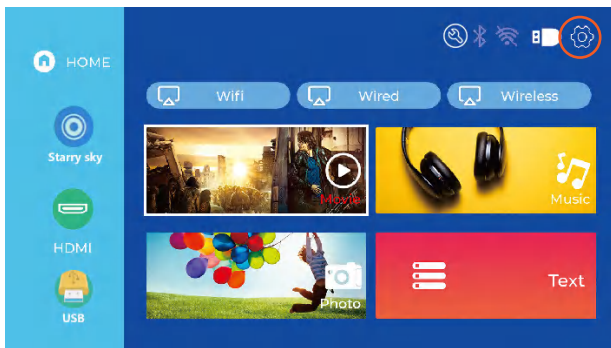

Correzione del Trapezio

Correzione automatica & Manuale del trapezio Verticale & Messa a fuoco elettrica

Trovare l'icona delle impostazioni sulla pagina principale, cliccarci sopra per aprire l'elenco delle impostazioni, poi si possono vedere tutte le opzioni.

>>Correzione automatica del trapezio verticale

Per la correzione automatica del trapezio verticale, lasciare semplicemente l'opzione ""Correzione automatica verticale"" su ""on"", e il proiettore correggerà automaticamente la distorsione dell'immagine.

>>Correzione manuale del trapezio verticale di $\pm 30^\circ$

Se si preferisce la correzione manuale del trapezio, è possibile disattivare la funzione automatica. Dopo di che, ""Regolazione manuale"" sarà disponibile. È quindi possibile impostare il grado di correzione del trapezio utilizzando i tasti sinistro e destro sul telecomando.

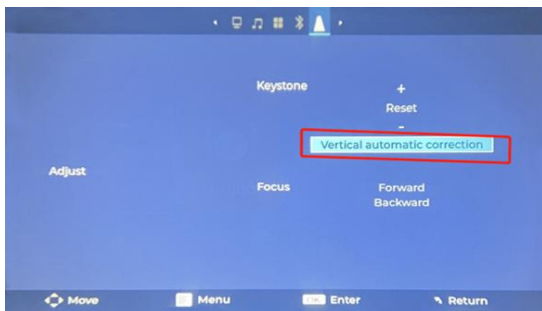
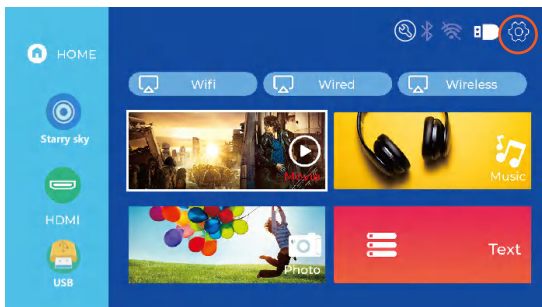

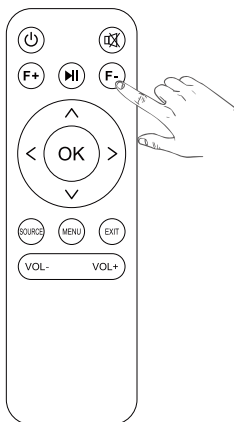
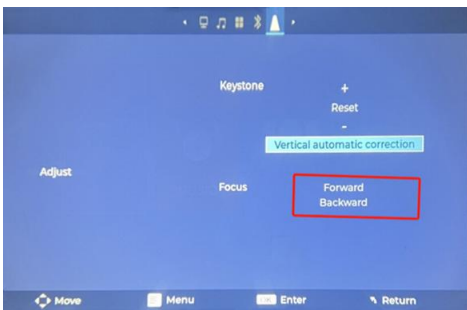
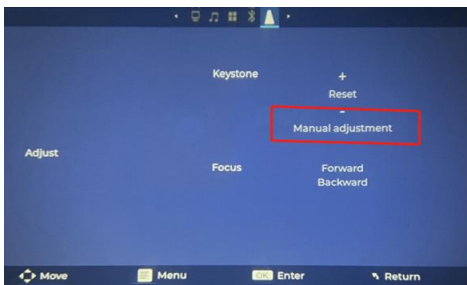

Messa a Fuoco Elettrica

Ci sono due modi per regolare la messa a fuoco: è possibile rimanere nell'elenco delle impostazioni e regolare la messa a fuoco in avanti o indietro. Un altro metodo è semplicemente utilizzare i tasti "F+" e "F-" sul telecomando per regolare la messa a fuoco su qualsiasi interfaccia.

INSTALLAZIONE

Distanza di proiezione e dimensione

Se desiderate ricevere un schermo di proiezione gratuito, inviateci un'email a

US: Support_us@Lisowod.com

EU: Support@lisowod.com

Si prega di fare riferimento alle informazioni nella tabella sottostante per impostare la dimensione dell'immagine e la distanza.

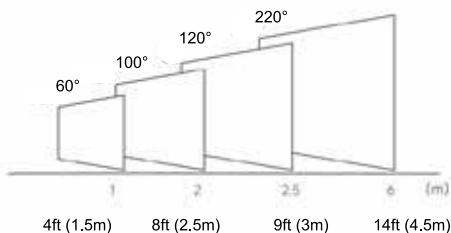
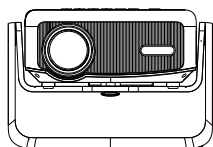

Metodo di installazione

Il proiettore può essere montato a soffitto con un telaio apposito o posizionato su un tavolo stabile per proiettare l'immagine a seconda dell'ambiente operativo e delle esigenze. Il metodo di installazione è il seguente:

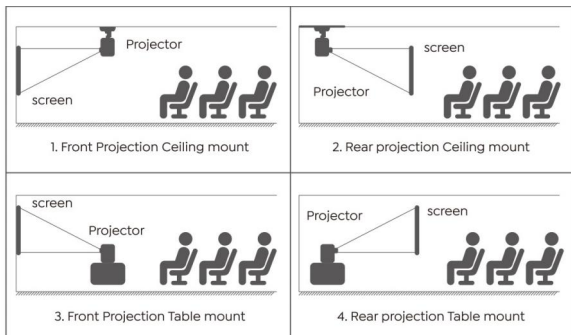

INSTALLAZIONE DEL PROIETTORE

INSTALLAZIONE DEL PROIETTORE

Nota:

Il foro per le viti sul fondo del proiettore è compatibile con una vite da 1/4 di pollice.

Foro per viti da 1/4 di pollice (diametro 6,35 mm)

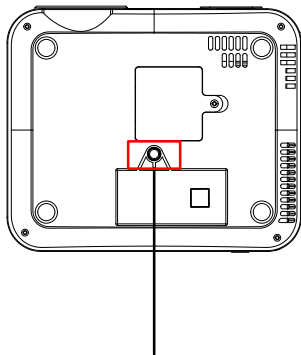
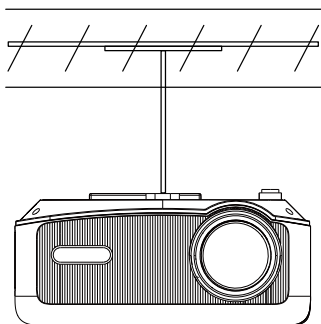

Foro per viti da 1/4 di pollice (diametro 6,35 mm)

MENU DI CONFIGURAZIONE

Cliccando sull'icona a forma di ingranaggio nell'angolo in alto a destra del menu principale, si accede alla pagina delle impostazioni, dove è possibile regolare funzioni come immagine e suono.

Immagine

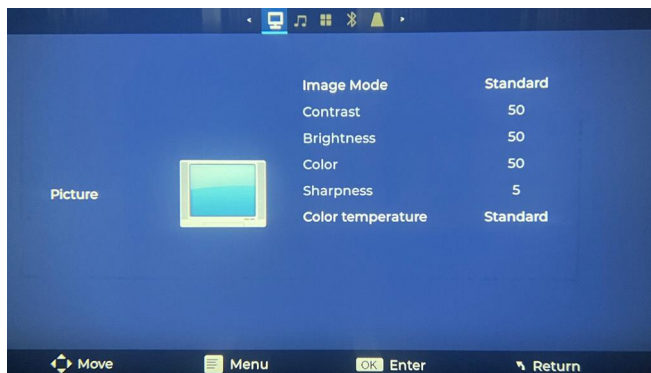

Menu	Opzioni	Funzioni
Modalità immagine	Standard / Dinamico / Soft / Utente	Personalizza gli effetti dell'immagine. Selezionando ""Utente"", si accede a ulteriori opzioni di personalizzazione.
Contrasto	0-100	Regola il contrasto di luminosità.
Luminosità	0-100	Regola la luminosità dello schermo.
Colore	0-100	Regola i colori dello schermo.
Nitidezza	0-100	Migliora la nitidezza dell'immagine.
Temperatura colore	Fredda / Standard / Calda	Regola il grado di calore della luce

Suono

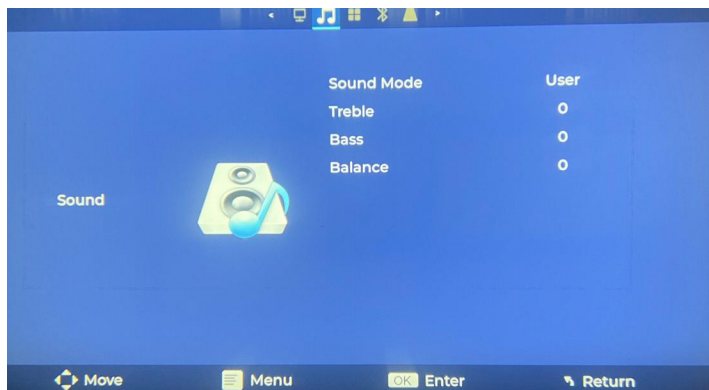

Menu	Opzioni	Funzioni
Modalità audio	Standard / Musica / Film / Sport / Utente	Adatta la qualità del suono al tipo di video.
Alti	0-100	Regola per avere più alti.
Bassi	0-100	Regola per avere più bassi.
Bilanciamento	0-100	Regola il bilanciamento del suono dai bassi agli alti.

MENÙ DE CONFIGURACIÓN

Opción



Menu	Opzioni	Funzioni
Lingua OSD	/	Imposta la lingua del sistema.
Ribalta	Fronte / Retro attivato/ Desktop /Fronte al soffitto	Seleziona il metodo di proiezione.
Reset di fabbrica	/	Ripristina le impostazioni di fabbrica.
Aggiornamento software	/	Aggiornamento del sistema
Standby automatico	60m / 120m / 180m	Spegni automaticamente lo schermo.
Timer OSD	5s / 10s / 15s / 20s / 25s / 30s	Ritorna al menu principale dopo il tempo impostato.del tempo ajustado.
Zoom finestra	/	Zoom e rapporto schermo e reset.
Ritardo video	0-2000	Regola il ritardo dello schermo in un certo intervallo.
Informazioni sulla versione	/	Numero di versione



SPECIFICHE DEL PROIETTORE

Tecnologia di imaging	LCD
Risoluzione nativa	1920×1080
Fonte luminosa	LED
Modalità di messa a fuoco	Messa a fuoco elettronica
Distanza di proiezione	3-14 piedi
Dimensione dello schermo	40-200 pollici
Rapporto di aspetto	16:9 e 4:3
Ingresso di alimentazione	100V-240V-50/60HZ
Ingresso	USB1/HDMI1
Uscita	Jack per cuffie da 3,5 mm
Dimensioni del dispositivo	172*143*80mm
Peso netto	0.7kg

*Ogni acquirente con domande che ci contatta riceverà la nostra promessa di una soluzione soddisfacente + una garanzia aggiuntiva di 6 mesi + ulteriori sorprese come ringraziamento per il vostro sostegno!

US: support_us@Lisowod.com

Supporto telefonico e SMS: (971)337-8504.

EU: Support@lisowod.com

NET: <https://Lisowod.com>"